

Erotinten kunnossapito, Suomen rautatiet

1. Tarkista, ettei eristimissä ole likaa, halkeamia tai muita vaurioita. Vaihda vahingoittuneet eristimet ja puhdista likaiset.
2. Avaa kytkin ja tarkista kosketinosat, pysäytinvivut ja katkaisupäät. Pyyhi puhtaaksi. Tarkista, ettei kosketinosissa, pysäytinvivussa ja katkaisupäissä ole palaneita kohtia. Tarkista, että koskettimen jousen kiristys tuottaa riittävän kosketuspaineen. Vaihda vahingoittuneet osat. Voitele kosketinosat ohuelta liitosrasvalla. Suosittelemme Statoil Elfettiä, jota voi tilata GEVEAlta.
3. Tarkista, että kytkinosan varsi on oikealla paikallaan ja että siinä on riittävästi lukituskohtia.
4. Voitele kaikki kytkimen navan liikkuvat osat ohuella lämmönkestävällä öljyllä.
5. Tarkista pulttiliitos. Huomaa, että jotkin liikkuvat osat on lukittu lukkomuttereilla, eikä niitä saa kiristää liikaa, jotta liike ei esty. Esimerkiksi ohjausvarren vetokoukku.
6. Tarkista yhteistoiminta ohjausyksikön kanssa. Tarkista, että pysäytinvipu / katkaisupään koukku vapautuu. Sulkemisen yhteydessä kunkin koukun täytyy osua pysäytinvipuun tai katkaisupään varteen. Varmista, että pääkytkin sulkeutuu kokonaan.
7. Jos kytkin on yhdistetty sulakeosaan, tarkista, että sulakkeen koskettimen kosketuspaine on riittävä.

Maahantuoja:

Eurolaite Oy
www.eurolaite.fi
020 155 7444

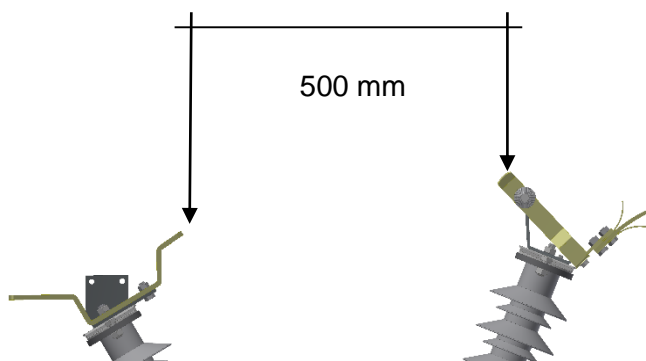

Varmista, että kytkin avautuu kunnolla.

Min 500 mm

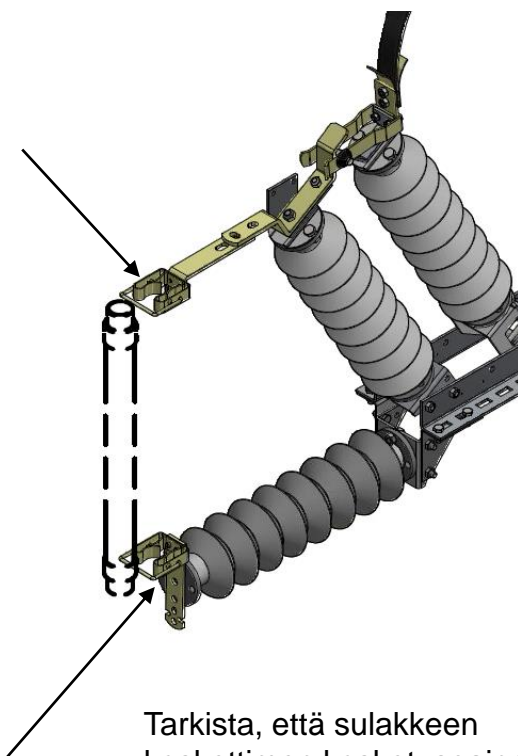

Tarkista, että sulakkeen koskettimen kosketuspaine on riittävä.